

# 综掘工作面湿式除尘系统

## 产品简介

Product Overview

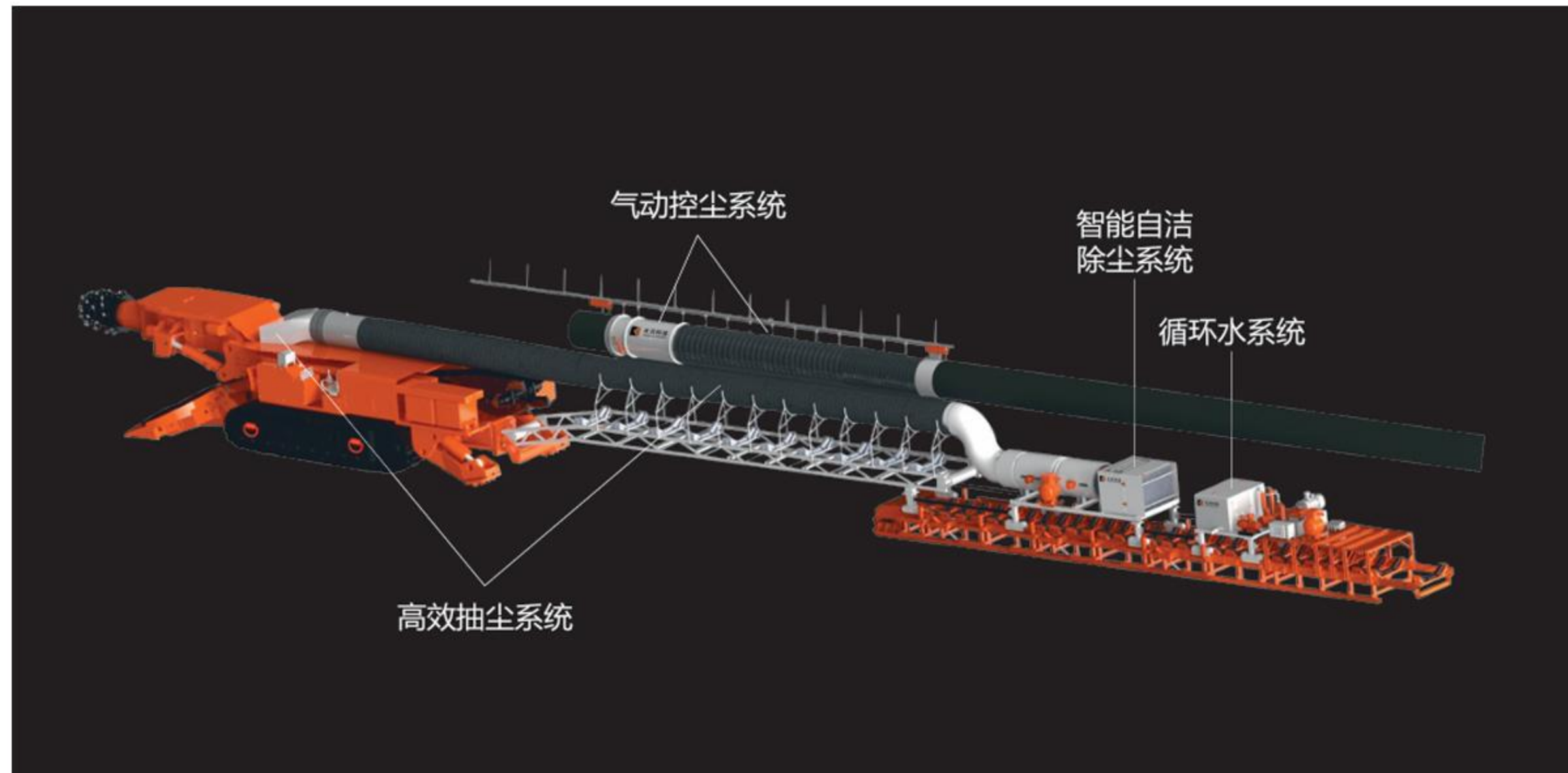

山东天河科技股份有限公司是煤矿巷道除尘设备的骨干生产企业，产品销往全国。自主研发的综掘工作面湿式除尘系统采用模块化设计，用户可以根据需求进行选配，除尘效率高，设备移动方便。

## 模块一 气动分风系统

Modular 1: Pneumatic air distribution system

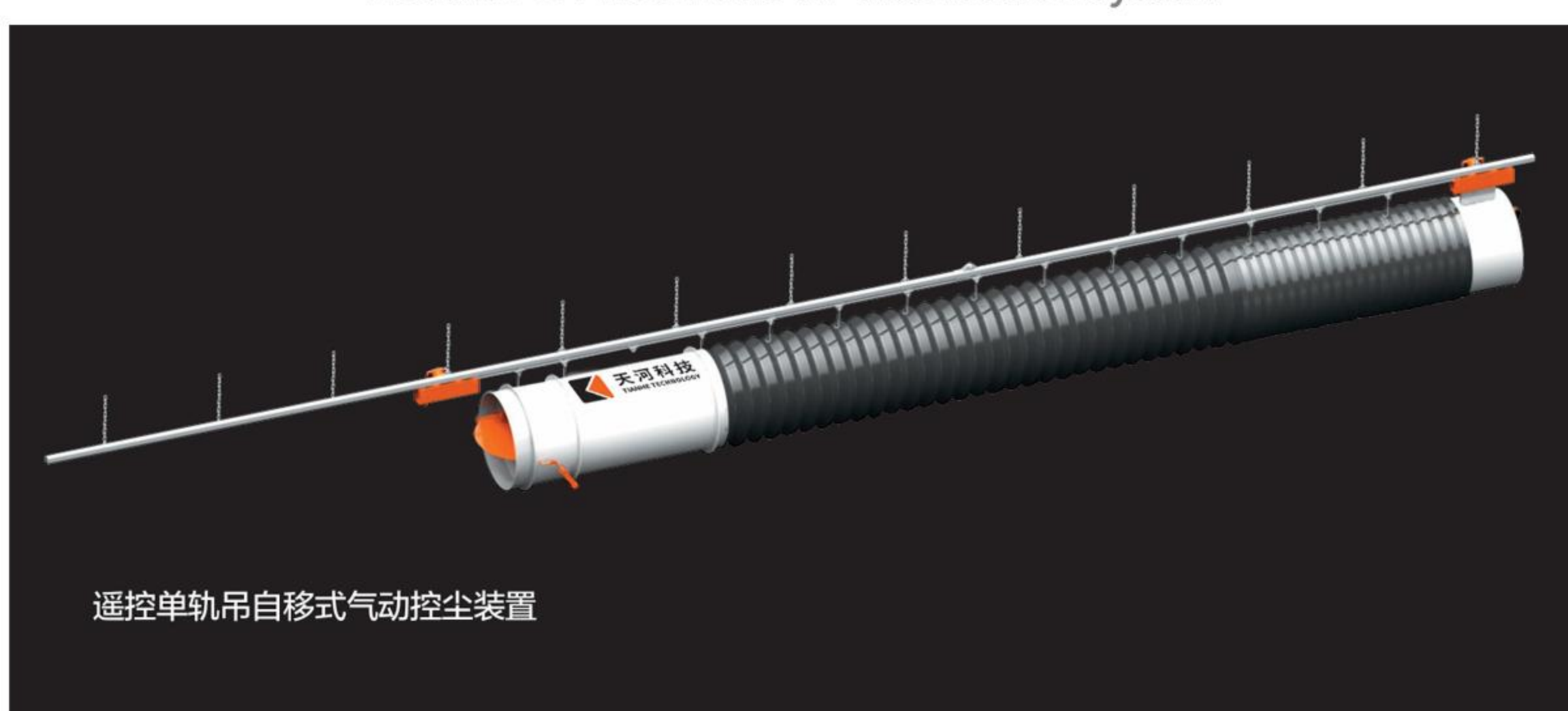

遥控单轨吊自移式气动控尘装置

### (一) 轻型遥控气动单轨吊单元

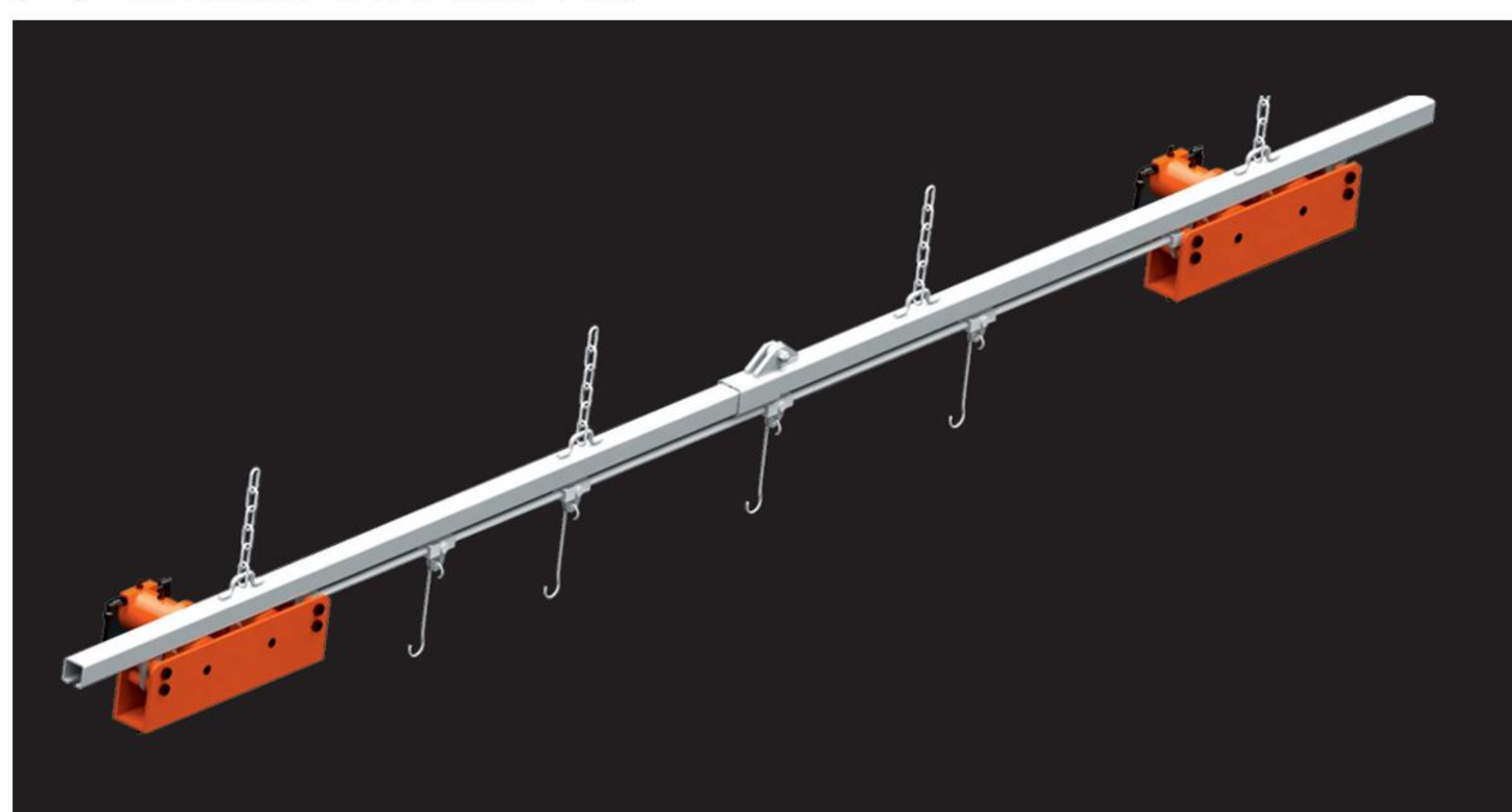

### (二) 气动分风器

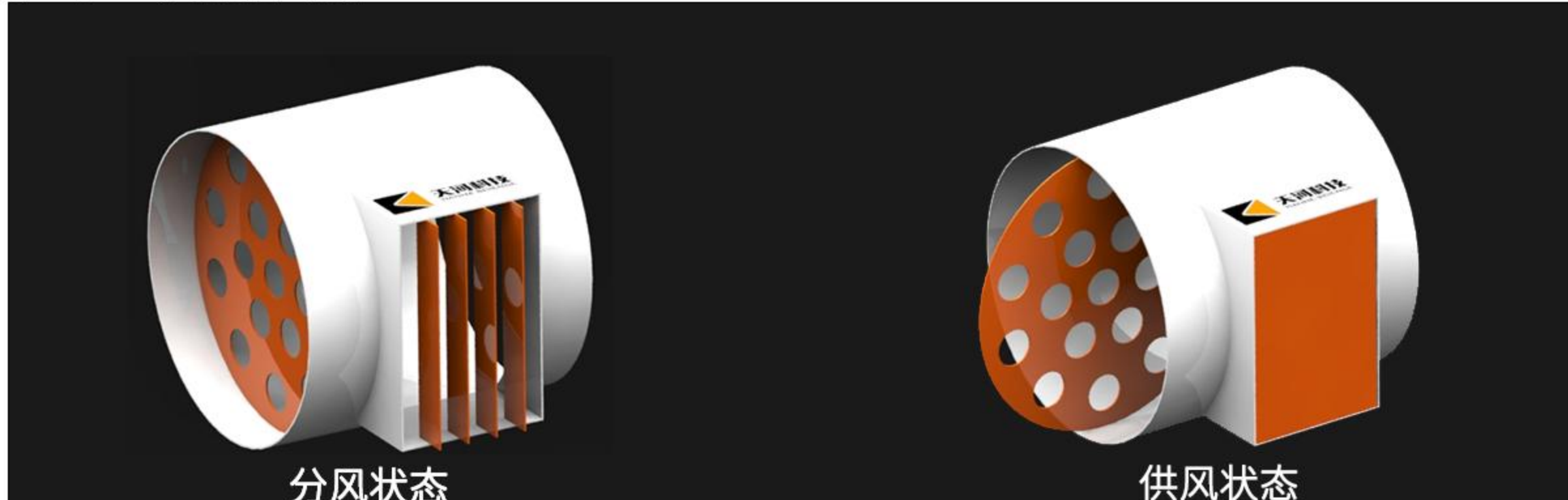

使用分风器能够有效提高巷道的除尘效果。通过PLC控制器结合现场粉尘浓度、供风风量、掘进机截割动作等参数进行逻辑运算，控制分风器的蝶阀开闭及角度位置，使现场环境达到最优状态，实现长压短抽通风形式下的合理控风、高效除尘。分风器采用轻型气动单轨吊吊挂，轨道单节重量8kg（每节长2m），分风器供风蝶阀的开关可以远程遥控，轨道延长、风筒移动方便快捷。

## 模块二 智能自洁除尘系统

Modular 2: Intelligent and self-cleaning dust removal system

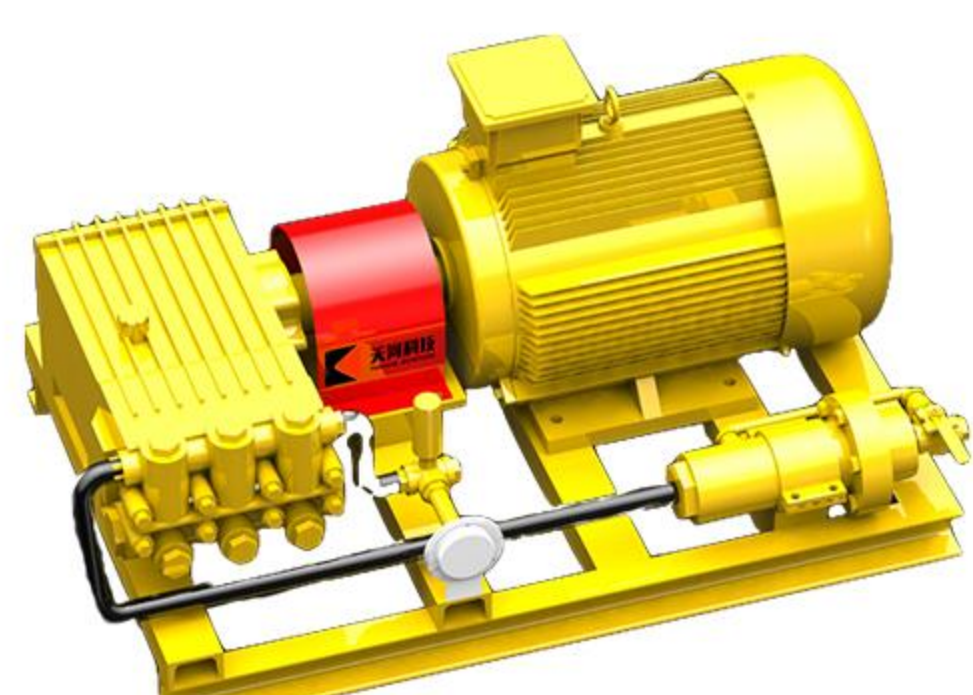

(一) 喷雾泵



(二) 矿用隔爆兼本质安全型PLC控制箱



(三) 高效自冲洗除尘箱单元

除尘箱体内配有W型捕尘器（或平板式捕尘网）、除雾器，除尘箱侧面预留检修门，便于捕尘器（或捕尘网）抽出进行维护。

## 模块三 水循环系统

Modular 3: Water circulation system



水循环系统主要由一体式净化水箱、排污水泵、清水泵、旋流过滤器、排污阀、管路、承载小车等部件构成，结构简单，布局合理。除尘器排出的污水经过三级过滤处理成净水，再供除尘器循环使用，可以节约用水，避免污水排放和巷道二次污染。

